

For Earth, For Life
Kubota

KX019-4



KUBOTA MINIGRAVEMASKINE

TIL PRÆSTATIONER UDØVER DET SÆDVANLIGE

Kubotas nye KX019-4 minigravemaskine er på et niveau helt for sig selv i kategorien af 1,5- 2,0 tons. Den har rigeligt med gravekraft, ligesom den faktisk kan lidt mere end det sædvanlige. Bl.a. er den god og hurtig til vejsider og områder med tæt bebyggelse. Med den nye KX019-4 får du hurtigt arbejdet fra hånden.



TIL PRÆSTATIONER UDOVER DET SÆDVANLIGE



Kraft og balance

Med KX019-4 får du en gravekraft, der er usædvanlig for en maskine i denne vægtklasse. Den perfekte afbalancering af arm og skovl betyder imidlertid, at maskinen er mere effektiv i gravearbejdet, uanset arbejdsbetingelserne er nok så hårde.

Den originale Kubota motor

KX019-4 er udrustet med Kubotas imponerende D902 16 PS motor, der byder på maksimal grave- og løftekraft, minimalt støj-/vibrationsniveau og mindre forurening.

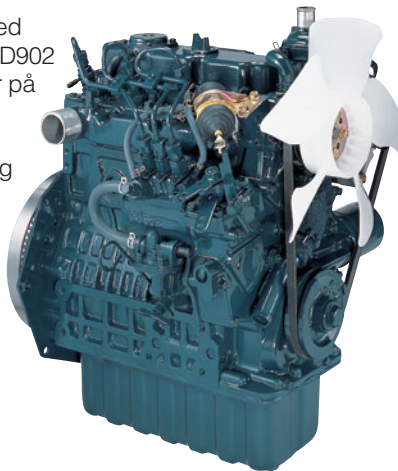

Højkvalitets gummibælter og løberuller med dobbelte flanger

KX019-4 har specielle højkvalitets gummibælter, som minimerer vibrationsniveauet, og løberuller med dobbelte flanger til optimering af stabilitet og køreegenskaber.

Variabel sporbredde

Sporbredden kan justeres, alt efter om man ønsker den brede version af hensyn til stabiliteten eller den smalle, så man let kommer igennem mindre åbninger. Største bredde er 1.300 mm, mindste er 990 mm. Det tager kun et par sekunder at ændre fra bred til smal og omvendt ved hjælp af et greb i førerkabinen.

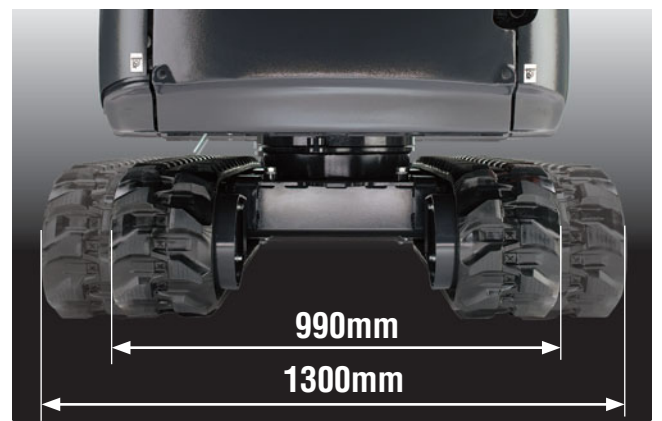

Auto-skift

Auto-skift systemet betyder, at kørehastigheden automatisk tilpasses trækraften og terrænet. Dette giver mere glidende bevægelser, når der f.eks. vendes, drejes og dozes.

LUKSUSKABINE

Kabinen i KX019-4 er stor i forhold til maskinstørrelsen. Der er gjort noget for førercomforten, bl.a. er der god benplads, indstilleligt affjedret sæde og bred dør. Betjeningen er lettere end nogensinde, og det skyldes ikke mindst det nye digitale instrumentpanel i maskinen.



LUKSUSKABINE



Tid

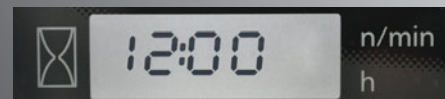

Timetæller

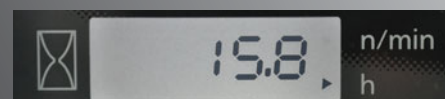

Omdrejningstæller

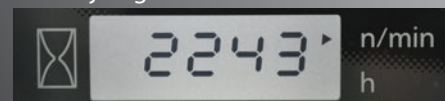

- A. Brændstofmåler
- B. Vandtemperaturmåler
- C. Advarselslamper
(overophedning, hydraulik, batteri)
- D. LCD display
(tid, timetæller, omdrejningstal)

Rummelig kabine

Der er mere komfort, bedre benplads takket være det plane gulv og indstilleligt affjedret sæde i kabinen, således at det er mindre trættende at køre maskinen, selv når arbejdsdagen bliver lang.

Bred kabinedør

Døråbningen er øget med 30% i bredden på det smalleste sted. Det er en stor fordel, når du skal løse opgaver, der kræver hyppig ind- og udstigning, f.eks. gravning af grøfter og nedlægning af rør.



Nyt digitalt betjeningspanel

Det nye digitale betjeningspanel er baseret på Kubotas Intelligent Control System (KICS-systemet). Panelet er placeret foran og til højre for førersædet, således at det er let at se og betjene. Alt, hvad man ønsker at se, bliver vist ved et enkelt tryk på en tast, f.eks. tidspunkt, timetal og omdrejningstal. Betjeningspanelet indeholder også advarselslamper med kodenumre, som advarer om fejl og driftsforstyrrelser, som f.eks. overophedning, hydraulikproblemer eller for lav batteristand. Herudover bruges betjeningspanelet til hurtig og let programmering af de tyversikrede nøgler. Hurtigere adgang til funktionerne, enkel indstilling, tydeligere indikatorer og advarsler betyder, at du holdes løbende orienteret om tilstanden i maskinen.

Proportional styring af hjælpekrede og maksimal indstilling af olieflow

KX019-4 leveres som standard med ekstra hjælpekrede (AUX1) til indstilling og kontrol af olieflowet. Kontakten, der betjenes med lette tommelfingertryk, gør det let at proportionalstyre hjælpekrede, medens en pegefingerbetjent on/off kontakt letter styringen af specialapplikationer, som kræver konstant olieflow. Den maksimale olieflowindstilling kan let justeres via det digitale betjeningspanel. Der er ikke behov for værktøjer eller besværlige manuelle indgreb. Du kan tilmed programmere op til fem olieflowhastigheder svarende til specifikke tilbehørsdele ind i hukommelsen på det digitale betjeningspanel. Programmerede indstillinger hentes hurtigt frem til brug i næste job.



SIKKERHED OG HOLDBARHED

KX019-4 er en sikker maskine, der holder i rigtig lang tid. Der er let adgang til maskinens primære komponenter for inspektion, service og reparation.



SIKKERHED OG HOLDBARHED

Enkel vedligeholdelse

Primære komponenter/motorkomponenter er samlet i den ene side, hvor de let kan nås for rutinemæssig inspektion og service.

- A. Luftfilter
- B. Vandudskiller
- C. Brændstoffilter
- D. Vekselstrømsgenerator
- E. Startmotor

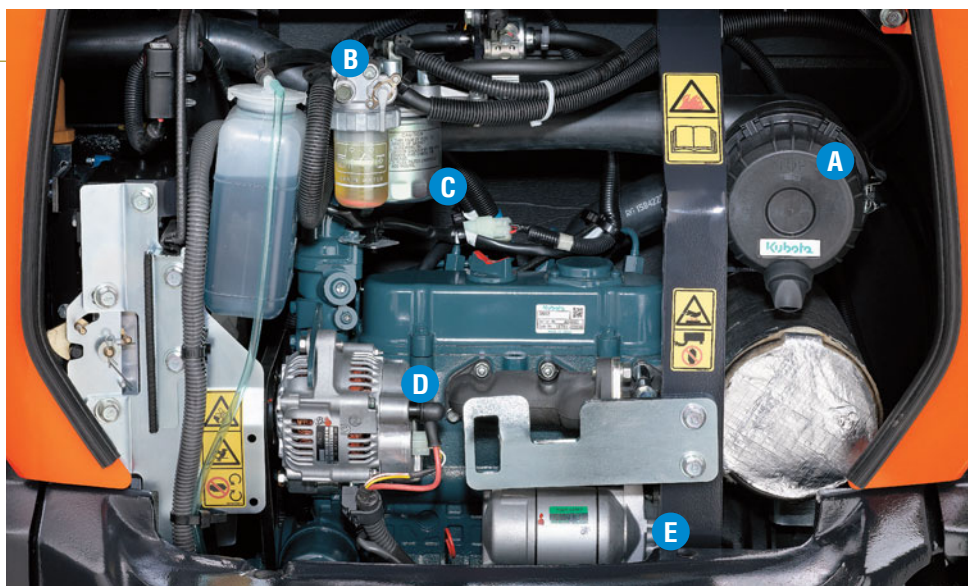

Bomcylinder ovenpå bommen

For at øge driftssikkerheden i opgaver, der er forbundet med stød og slag, f.eks. arbejde med hydraulikhammer, nedrivning o.lign, er bomcylinderen lagt på oversiden af bommen. Her er den godt beskyttet mod skader.



Integrerede køremotorslanger

For at beskytte køremotorslangerne optimalt har Kubota indbygget dem i bælteammen.



Standardudstyr

Motor-/brændstofsystm

- Dobbelt luftfilter
- Advarselssummer ved for lav brændstoffeholdning
- Udvidet brændstoffyldepumpe

Undervogn

- 230 mm gummibælte
- 2-trins hastighed
- Indstillelig bæltebredde
- Løberuller med dobbelte flanger
- Høj kvalitets gummibælter

Hydrauliksystem

- Trykkumulator
- Checkporte til hydrauliktryk
- Tredje hydraulikreturkreds til AUX
- Variabel forskydningspumpe
- Kreds til ligeudkørsel

Sikkerhedssystem

- Sikkerhedssystem til motorstart på venstre konsol
- Køreblokeringsystem
- Drejeblokeringsystem

- Kubota original tyverisikring
- Ledningsadskiller til batteriet



Arbejdsudstyr

- 1190 mm arm
- Ekstra hydraulikkreds til enden af armen
- 2 arbejdslys på kabinen og 1 på bommen

Kabine

- ROPS (Roll-over Protective Structure, ISO3471)
- TOPS (Tip-Over Protective Structure)
- OPG (Operator Protective Guard, Level 1)
- Affjedret sæde, indstilleligt efter vægt
- Sikkerhedssele
- Betjeningsgreb med håndledsstøtter
- Kabinevarmer til afisning og afdugning med luftventilation
- Hammer til nødudgang
- Frontrude med gasdæmpere
- 12V strømudtag
- Plads til radio
- Kontakt og ledningsforbindelser til roterende advarselslys
- Digitalt betjeningspanel med diagnosefunktioner
- Træk-/løfteøjer på fronten
- Sidespejl

Canopy

- ROPS (Roll-over Protective Structure, ISO3471)
- TOPS (Tip-Over Protective Structure)
- OPG (Operator Protective Guard, Level 1)
- Affjedret vægttilpasset sæde
- Sikkerhedssele
- Hydrauliske betjeningsgreb med håndledsstøtter
- 12V strømudtag
- Kontakt og ledningsforbindelser til roterende advarselslys
- Digitalt betjeningspanel med diagnosefunktioner
- Træk-/løfteøjer på fronten

Ekstraudstyr

- Installationskit for radio (beslag, antenne, 2 højttalere)
- 2 arbejdslys på kabinen/canopyen
- Kørepedal
- Træk-/løfteøjer på fronten
- Version med kort arm

SPECIFIKATIONER

Med gummibælter og
1190mm arm / 1810 mm arm

Model	KX019-4		
Maskinvægt	Kabine / Canopy	kg 1780 / 1680	
Driftsvægt	Kabine / Canopy	kg 1855 / 1755	
Skovl kapacitet, std. SAE/CECE	m ³ 0,04		
Skovlbredde	Med sidetænder	mm 474	
	Uden sidetænder	mm 450	
Motor	Model	D902-BH	
	Type	Vandkølet dieselmotor E-TVCS	
	Effekt ISO9249	HK/omdr/min	16 / 2300
		kW/omdr/min	11,8 / 2300
	Antal cylindere	3	
	Boring x vandring	mm	72 x 73,6
Forskydning	cc	898	
Samlet længde	mm 3860		
Samlet højde	Kabine	mm 2350	
	Canopy	mm 2330	
Dreje-/svinghastighed	tr/min 9,1		
Gummibælter bredde	mm 230		
Tumbler længde	mm 1230		
Dozerstørrelse (bredde x højde)	mm 990 / 1300 x 230		
Hydraulikpumper	P1, P2	Variabel forskydningspumpe	
	Flowhastighed	ℓ/min 17,3 x 2	
	Hydrauliktryk	MPa (kgf/cm ²) 21,6 (220)	
	P3	Transmission type	
	Flowhastighed	ℓ/min 10,4	
	Hydrauliktryk	MPa (kgf/cm ²) 20,6 (210)	
Max. gravekraft	Arm	daN (kgf) 780 (790)	
	Skovl	daN (kgf) 1590 (1620)	
Bomsvingvinkel (venstre/højre)	deg 75 / 60		
Hydraulikkreds	Flowhastighed	ℓ/min 27,7	
	Hydrauliktryk	MPa (kgf/cm ²) 21,6 (220)	
Hydrauliktank	ℓ 28		
Brændstoftank kapacitet	ℓ 21		
Max. kørehastighed	Lav	km/h 2,2	
	Høj	km/h 4,0	
Kontakttryk på underlaget	Kabine	kPa (kgf/cm ²) 27,4 (0,28)	
	Canopy	kPa (kgf/cm ²) 26,5 (0,27)	
Fri højde til underlag	mm 160		

*Maskinvægt: Med 35 kg standardskovl og fuldt udrustet

*Driftsvægt: Med 75 kg maskinfører, 35 kg standardskovl og fuldt udrustet

ARBEJDSOMRÅDE

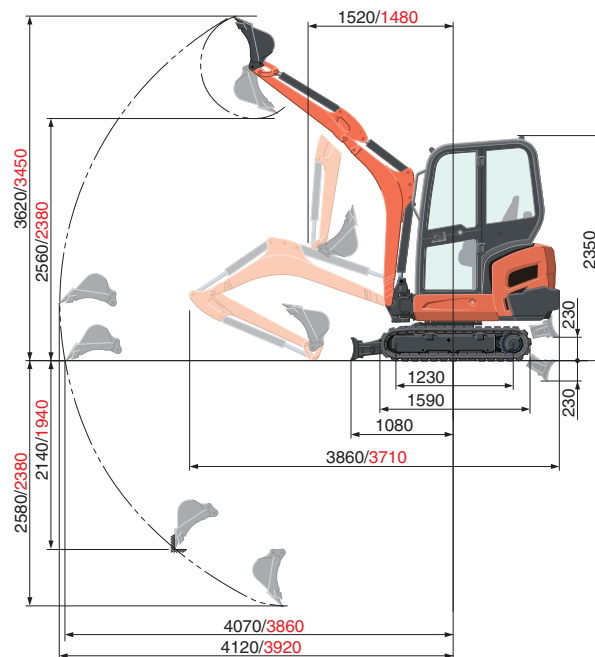
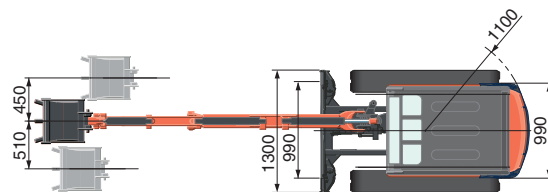

1190 mm arm / 1810 mm arm
1090 mm arm / 1690 mm arm (kort version)
Enhed: mm

LØFTEKAPACITET

KX019-4 Kabine, version med gummibælter

Løftepunkt højde	Løftepunkt radius (2m)			Løftepunkt radius (Max)		
	Over fronten		Over side	Over fronten		Over side
	Dozerblad op	Dozerblad ned		Dozerblad op	Dozerblad ned	
1,5m	220 (0,23)	230 (0,23)	230 (0,23)	-	-	-
1,0m	400 (0,41)	400 (0,41)	400 (0,41)	-	-	-
0,5m	520 (0,53)	450 (0,46)	450 (0,46)	230 (0,23)	190 (0,20)	200 (0,20)
0m	540 (0,55)	430 (0,44)	440 (0,45)	-	-	-

KX019-4 Kabine, version med gummibælter (kort arm)

Løftepunkt højde	Løftepunkt radius (2m)			Løftepunkt radius (Max)		
	Over fronten		Over side	Over fronten		Over side
	Dozerblad op	Dozerblad ned		Dozerblad op	Dozerblad ned	
1,5m	250 (0,25)	250 (0,25)	250 (0,25)	-	-	-
1,0m	410 (0,42)	410 (0,42)	410 (0,42)	250 (0,25)	220 (0,22)	220 (0,22)
0,5m	530 (0,54)	450 (0,46)	450 (0,46)	-	-	-
0m	550 (0,56)	440 (0,45)	440 (0,45)	-	-	-

Let op :

*Løftekapaciteterne er baseret på ISO 10567 og overstiger ikke 75% af maskinens statiske tilbelastning eller 87% af maskinens hydrauliske løftekapacitet.

*Gravemaskinens skovl, krog, ophæng og andet tilbehør er ikke inkluderet i denne oversigt.

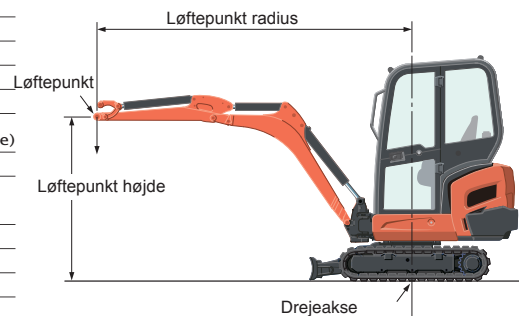

*Arbejdsområder er anført med Kubota standardskovl og uden kvikkobling.

*Med forbehold for ændring af specifikationer med henblik på tekniske forbedringer.

★ Alle viste illustrationer er kun til brochureformål.

Arbejdsbeklædning og udstyr skal følge nationale sikkerhedsregler.



V. Løwener A/S

Smedeland 2
2600 Glostrup - Danmark
Tlf. nr.: +45 43 200 300
Fax nr.: +45 43 430 359
E-mail: vl@loewener.dk
Website: www.loewener.dk

KX019-4 Danish